

Absalzventil Vanne de déconcentration continue

RAMSEYER

INDUSTRIESTRASSE 32 CH-3175 FLAMATT

Ausführung:
Exécution:

Kontinuierliches Absalzventil mit elektrischem Antrieb, BAE 46 PN 40 resp. BAE 47 PN 63
Vanne de déconcentration continue, avec commande électrique BAE 46 PN 40 resp. BAE 47 PN 63

Einsatzgrenzen:
Plage d'utilisation:

BAE 46: 29 bar/234 °C
BAE 47: 44 bar/257 °C

Umgebungstemperatur max. 70 °C
Température ambiante max 70 °C

Pos	Bezeichnung Dénomination	Werkstoff Matière	DIN Werkstoff Nr. No matériaux
1	Gehäuse Corps	P 250 GH (C 22.8)	1.0460
2	Düseneinsatz Tuyère étagée	X 14 Cr Mo S17	1.4104
3	Düsennadel Tige de tuyère	X 20 Cr 13	1.4021
4	Motor EF 10-1 Moteur EF 10-1	230 V, 50/60 Hz	

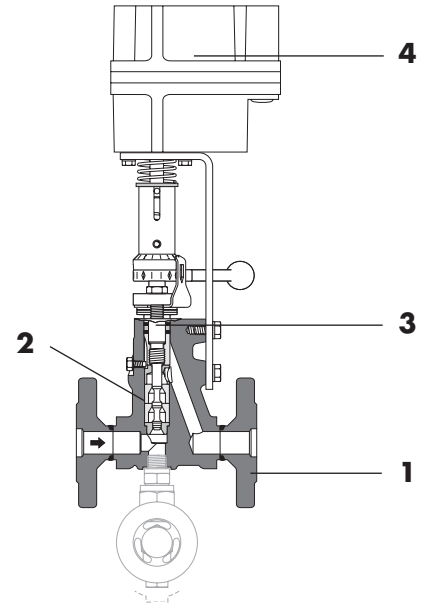

Merkmale:

- Kontinuierliches Absalzen von Dampfkesseln oder ähnlichen Anlagen
- Im Zusammenhang mit Leitfähigkeitselektrode und Absalzregler
- Einbau in jeder Lage
- mit Probeentnahmeventil
- Einfache Wartung
- Antrieb EF 10-1, 230 V, 50/60 Hz
- Nur noch eine Düse/Düsennadel für kleine oder grosse Durchsatzmengen

Particularités:

- Déconcentration continue des eaux de chaudières à vapeur ou installations similaires
- Commandé automatiquement par une électrode de mesure et un régulateur de déconcentration
- Montage dans n'importe quelle position
- Avec vanne de prise d'échantillons
- Maintenance simple
- Moteur EF 10-1, 230 V, 50/60 Hz
- Ne nécessite plus qu'une tuyère/tige de tuyère pour débits faibles ou grands

Ausschreibungstext:
Libellé de soumission:

Absalz-Regulierventil mit elektrischem Antrieb
Vanne de déconcentration continue avec commande électrique

P 250 GH (1.0460)

PN40

Fig. BAE 46

Absalz-Regulierventil mit elektrischem Antrieb
Vanne de déconcentration continue avec commande électrique

P 250 GH (1.0460)

PN63

Fig. BAE 47

Anschlüsse (bei Bestellung angeben):
- Flansch

Raccordements (à indiquer lors de la commande):
- Brides

Absalzventil Vanne de déconcentration continue

RAMSEYER

INDUSTRIESTRASSE 32 CH-3175 FLAMATT

- **Antrieb:** Synchronmotor, einpolig, reversierbar, kurzschlussfest, 100% ED: Selbsthemmendes Getriebe mit Dauerschmierung
- **Netzspannung:** 230 V, 50/60 Hz
- **Schalter für Betriebsstellung:** Einpoliger Umschalter oder zwei verriegelte Einschalter
- **Stellzeit:** 60 s/90°
- **Drehmomente:** 30 Nm
- **Wegenschalter:** 3 Umschalter
- **Potentiometer:** BAE 46-1: Präzisionspotentiometer 1000 Ω
- **Schutzart:** IP54

- **Moteur:** Moteur synchrone, unipolaire réversible, résistant aux court-circuits, 100% durée d'enclenchement, réducteur à lubrification permanente.
- **Alimentation:** 230 V, 50/60 Hz
- **Contact pour position service:** Commutateur unipolaire ou deux contacteurs avec verrouillage.
- **Temps de manœuvre:** 60 s/90°
- **Couple:** 30 Nm
- **Contact fin de course:** 3 inverseurs.
- **Potentiomètre:** BAE 46-1: potentiomètre de précision 1000 Ω
- **Protection:** IP54

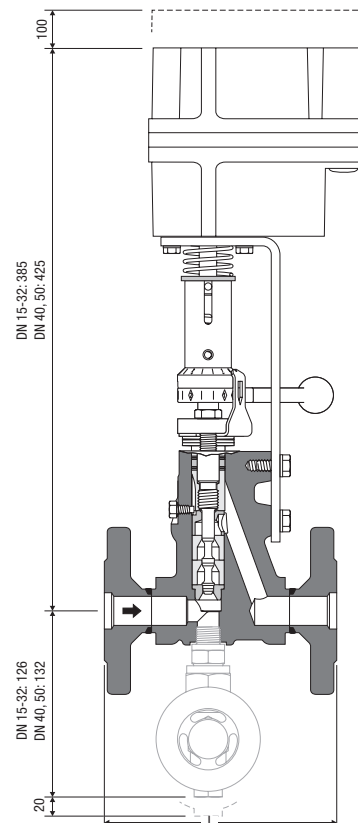

Elastische Kupplung um 35° gedreht gezeichnet (aus der Schliessstellung). Zum Auskuppeln hochdrücken.

Embrayage élastique desiné décalé de 35° (de la position fermeture). Pour débrayer le servomoteur, le pousser vers le haut.

Fig. BAE 46, BAE 47

**Leistungsdiagramme siehe Seite 14
Diagrammes de puissance voir page 14**

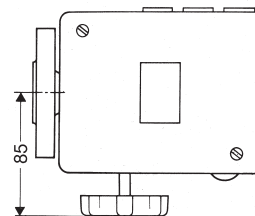

DN [mm]		15 (1/2")	20 (3/4")	25 (1")	32 (1 1/4")	40 (1 1/2")	50 (2")
L [mm]	BAE 46	150	150	160	180	200	230
	BAE 47	-	-	190	-	220	250
Gewicht / Poids [kg]	BAE 46	8.8	9.4	9.9	11.2	14.8	16.6
	BAE 47	-	-	11.2	-	14.8	16.6

Auf Anfrage

- Schweissmuffen oder Schweissende
- Mit Kunststoffhaube
- ASME-Flansche

Sur demande

- Manchons à souder ou embouts à souder
- Avec capot plastique
- Brides ASME

Leistungsdiagramme/Diagrammes de puissance

BA 46, BA 47, BAE 46, BAE 47

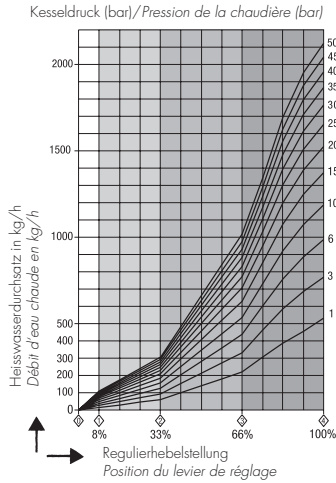

Für DN 15 bis 32
Übersicht der Leistungsbereiche

Pour DN 15 à 32
Aperçu plage de puissance

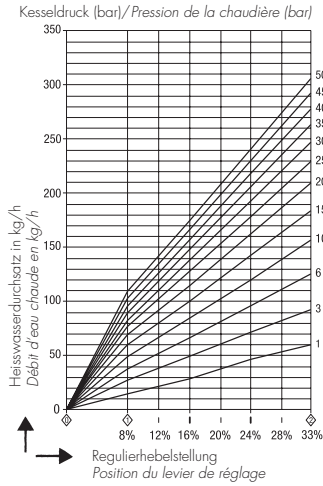

Für DN 15 bis 32
Leistungsbereich bis **310 kg/h**

Pour DN 15 à 32
Plage de puissance jusqu'à **310 kg/h**

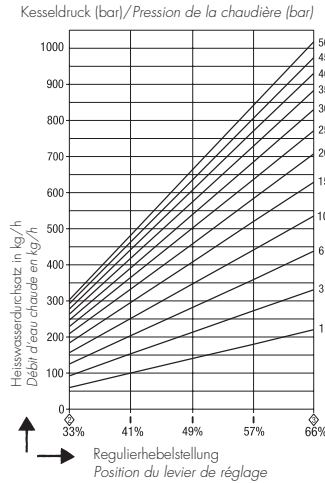

Für DN 15 bis 32
Leistungsbereich bis **1020 kg/h**

Pour DN 15 à 32
Plage de puissance jusqu'à **1020 kg/h**

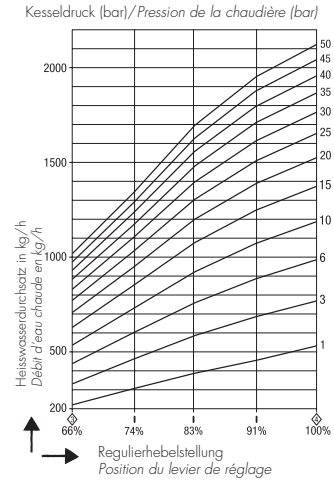

Für DN 15 bis 32
Leistungsbereich bis **2120 kg/h**

Pour DN 15 à 32
Plage de puissance jusqu'à **2120 kg/h**

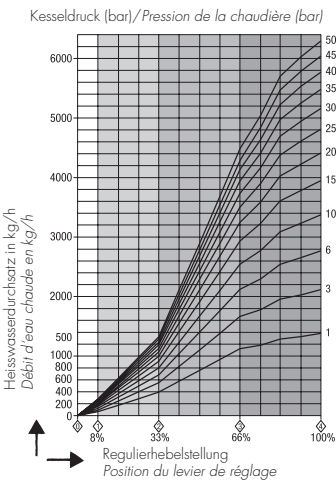

Für DN 40 und 50
Übersicht der Leistungsbereiche

Pour DN 40 et 50
Aperçu plage de puissance

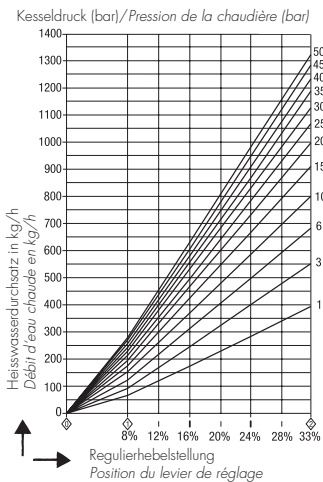

Für DN 40 und 50
Leistungsbereich bis **1340 kg/h**

Pour DN 40 et 50
Plage de puissance jusqu'à **1340 kg/h**

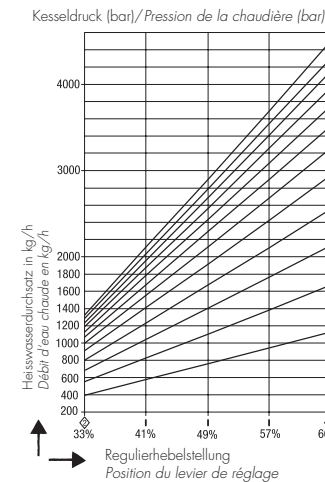

Für DN 40 und 50
Leistungsbereich bis **4500 kg/h**

Pour DN 40 et 50
Plage de puissance jusqu'à **4500 kg/h**

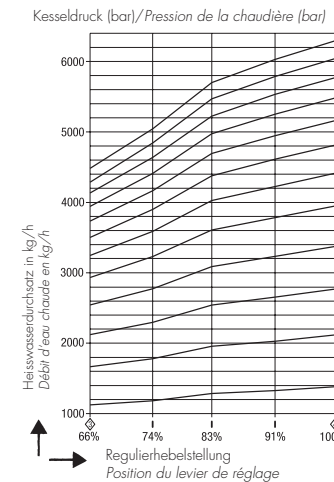

Für DN 40 und 50
Leistungsbereich bis **6300 kg/h**

Pour DN 40 et 50
Plage de puissance jusqu'à **6300 kg/h**