

Absalzventil

Vanne de déconcentration continue

RAMSEYER

INDUSTRIESTRASSE 32 CH-3175 FLAMATT

Ausführung: Kontinuierliches Absalzventil mit manueller Betätigung in Durchgangsform BA 46: PN 40, BA 47: PN 63
Exécution: Vanne de déconcentration continue avec actionnement manuel à passage droit BA 46: PN 40, BA 47: PN 63

Einsatzgrenzen: BA 46: 29 bar/234 °C
Plage d'utilisation: BA 47: 44 bar/257 °C

Pos	Bezeichnung Dénomination	Werkstoff Matière	DIN Werkstoff Nr. No matériaux
1	Gehäuse Corps	P 250 GH (C22.8)	1.0460
2	Düseneinsatz Tuyère étagée	X 14 Cr Mo S17	1.4104
3	Düsennadel Tige de tuyère	X 20 Cr 13	1.4021

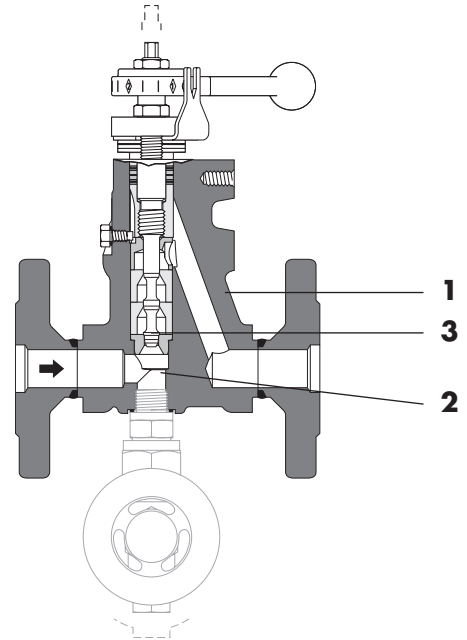

Merkmale:

- Kontinuierliches Absalzen von Dampfkesseln oder ähnlichen Anlagen
- Regulier- oder Drosselventil
- Einbau in jeder Lage
- mit Probeentnahmeventil
- Einfache Wartung
- Nur noch eine Düse/Düsennadel für kleine oder grosse Durchsatzmengen

Particularités:

- Déconcentration continue des eaux de chaudières à vapeur ou installations similaires
- Vanne de réglage ou dosage
- Montage dans n'importe quelle position
- avec vanne de prise d'échantillons
- Maintenance simple
- Ne nécessite plus qu'une tuyère/tige de tuyère pour débits faibles ou grands

Ausschreibungstext:

Libellé de soumission:

Absalz-Reguliventil
Vanne de déconcentration continue

P 250 GH (1.0460)

PN40

Fig. BA 46

Absalz-Reguliventil
Vanne de déconcentration continue

P 250 GH (1.0460)

PN63

Fig. BA 47

Anschlüsse (bei Bestellung angeben):
 - Flansch

Raccordements (à indiquer lors de la commande):
 - Brides

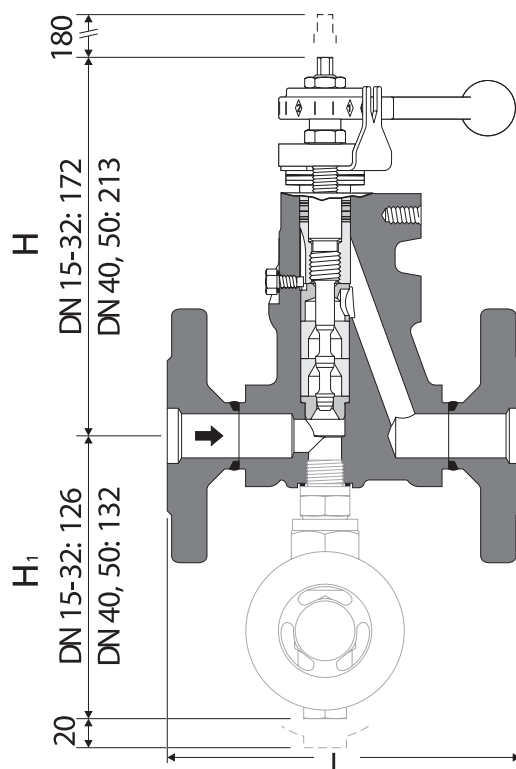

Fig. BA 46, BA 47

DN [mm]		15 (1/2")	20 (3/4")	25 (1")	32 (1 1/4")	40 (1 1/2")	50 (2")
L [mm]	BA 46	150	150	160	180	200	230
	BA 47	-	-	190	-	220	250
H [mm]	BA 46	172	172	172	172	213	213
	BA 47	-	-	172	-	213	213
H ₁ [mm]	BA 46	126	126	126	126	132	132
	BA 47	-	-	126	-	132	132
Gewicht/Poids [kg]	BA 46	4.7	5.3	5.8	7.1	10.7	12.5
	BA 47	-	-	7.1	-	10.7	12.5

Leistungsdiagramme siehe Seite 14

Diagrammes de puissance voir page 14

Auf Anfrage

- Schweißmuffen oder Schweißenden

Sur demande

- Manchons à souder ou embouts à souder

Leistungsdiagramme/Diagrammes de puissance

BA 46, BA 47, BAE 46, BAE 47

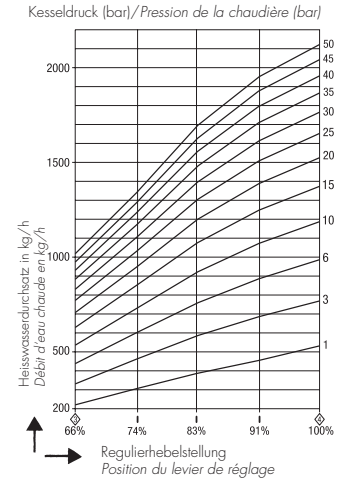
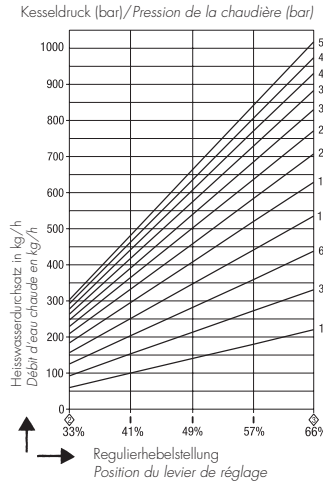
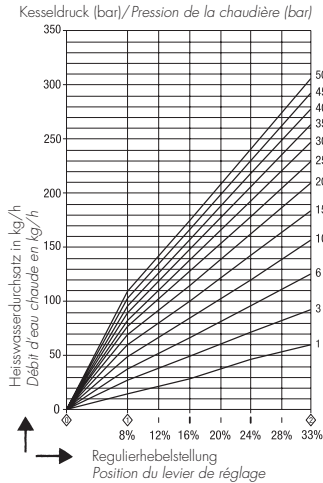
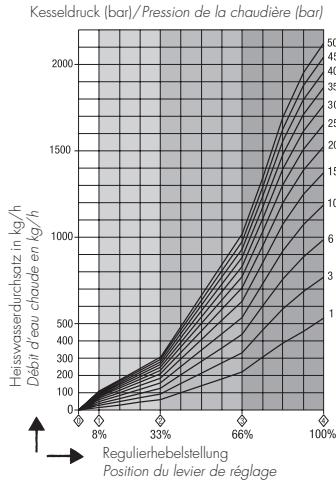

Für DN 15 bis 32
Übersicht der Leistungsbereiche

Pour DN 15 à 32
Aperçu plage de puissance

Für DN 15 bis 32
Leistungsbereich bis 310 kg/h

Pour DN 15 à 32
Plage de puissance jusqu'à 310 kg/h

Für DN 15 bis 32
Leistungsbereich bis 1020 kg/h

Pour DN 15 à 32
Plage de puissance jusqu'à 1020 kg/h

Für DN 15 bis 32
Leistungsbereich bis 2120 kg/h

Pour DN 15 à 32
Plage de puissance jusqu'à 2120 kg/h

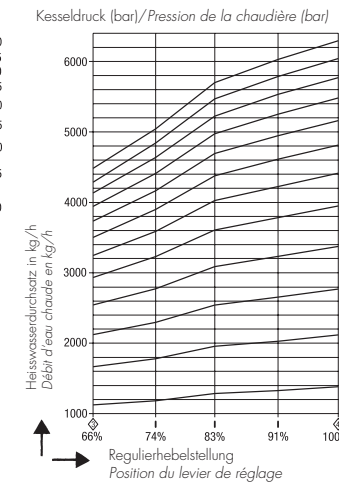
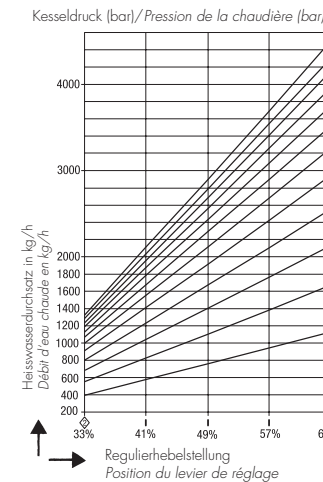
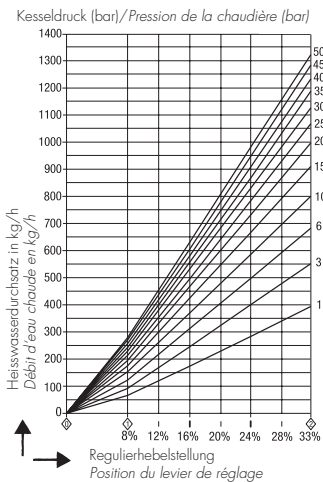
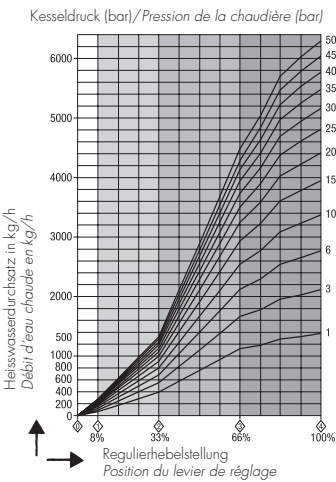

Für DN 40 und 50
Übersicht der Leistungsbereiche

Pour DN 40 et 50
Aperçu plage de puissance

Für DN 40 und 50
Leistungsbereich bis 1340 kg/h

Pour DN 40 et 50
Plage de puissance jusqu'à 1340 kg/h

Für DN 40 und 50
Leistungsbereich bis 4500 kg/h

Pour DN 40 et 50
Plage de puissance jusqu'à 4500 kg/h

Für DN 40 und 50
Leistungsbereich bis 6300 kg/h

Pour DN 40 et 50
Plage de puissance jusqu'à 6300 kg/h