

Hochwasserstandsicherung mit CAN-Bus (konduktiv) Limitation niveau haut avec CAN-Bus (conductive)

RAMSEYER

INDUSTRIESTRASSE 32 CH-3175 FLAMATT

- Ausführung:** Hochwasserstandsicherung «Besondere Bauart» mit periodischem Selbsttest. Das System erkennt den maximal zulässigen Füllstand in Dampf- und Heisswasseranlagen (HWV-Begrenzer).
- Exécution:** Sécurité niveau trop haut, auto-contrôlée «construction particulière» avec test automatique, pour chaudières à vapeur et à eau surchauffée.
- Einsatzbereich:** Dampf- und Heisswasserkessel sowie Entwässerungssysteme in Kraftwerken.
- Utilisation:** Chaudières à vapeur et à eau surchauffée ainsi que pour les systèmes d'écoulement d'eaux dans les centrales de force motrice.
- Einsatztemperatur:** NRG 16-41 32 bar_g/238°C
- Température de service:** NRG 17-41 46 bar_g/260°C
- NRG 19-41 100 bar_g/311°C

Gerätekombination/Combinaison d'appareils

NRG 16-41
NRG 17-41
NRG 19-41

NRS 1-41b

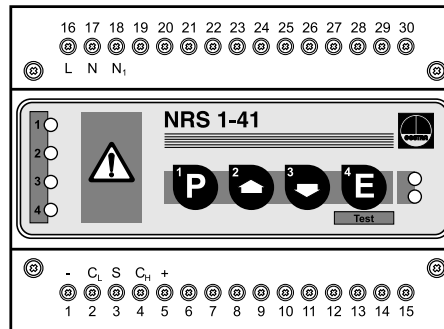
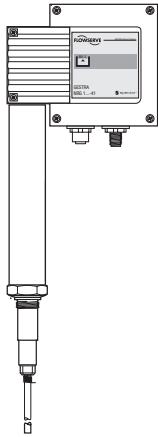

Merkmale:

- Kürzen der Elektrode durch Absägen auf den gewünschten Schaltpunkt
- Prüfkennzeichen TÜV SWB/SHWS XX-403
- Füllstand mit 1 Schaltpunkt
- Mindestleitfähigkeit 0,5 µS/cm/25°C
- In Verbindung mit dem Steuergerät NRS 1-41 oder weiteren Systemkomponenten
- Datenaustausch CAN-Bus/CANopen-Protokoll

Particularités:

- La tige d'électrode peut être sectionnée à la longueur du point de contact de commutation désiré
- Numéro d'homologation TÜV SWB/SHWS XX-403
- Niveau avec un point de mesure
- Conductibilité minimale 0.5 µS/cm/25°C
- En connection avec l'amplificateur NRS 1-41 ou d'autres composants du système
- Echange d'information CAN-Bus/protocole CANopen

Ausschreibungstext:

Libellé de soumission:

Niveauelektrode selbstüberwachend CAN-Bus

1.4571 G 3/4"*
L=85; 500/1000/1500 mm

PN 40

Fig. NRG 16-41

Electrode de niveau auto-contrôlée CAN-Bus

1.4571 G 3/4"*
L=85; 500/1000/1500 mm

PN 63

Fig. NRG 17-41

1.4571 G 3/4"*
L=120; 500/1000/1500 mm

PN 160

Fig. NRG 19-41

* Auch erhältlich mit Flansch/
Egalement disponible avec bride

Hochwasserstandsicherung mit CAN-Bus (konduktiv) **RAMSEYER**

Limitation niveau haut avec CAN-Bus (conductive)

INDUSTRIESTRASSE 32 CH-3175 FLAMATT

Remarque:

Pour des raisons de lisibilité, nous n'avons malheureusement pas pu intégrer le texte français dans les dessins ci-dessous. Nous vous prions de nous en excuser. Sur demande nous nous ferons un plaisir de vous faire parvenir les feuilles techniques en français.

NRG 16-41

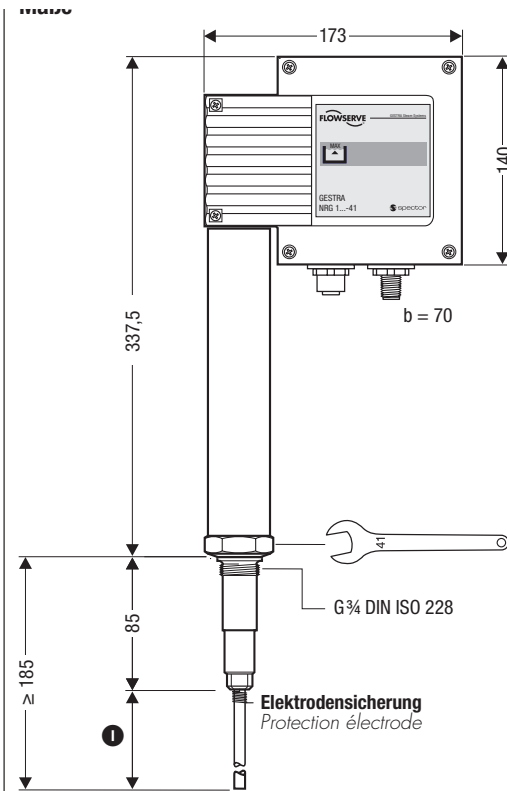

Anschlussplan/Schéma de raccordement

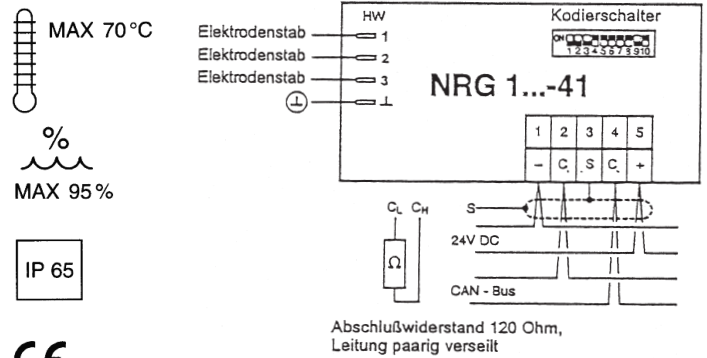

MAX 70°C

MAX 95%

IP 65

CE

Versorgungsspannung: 18-36V DC (vom/du NRS 1-41)

Tension d'alimentation:

Datenaustausch: CAN-Bus

Echange de données: DIN 11898

Kabeleinführung: PG 9 (2) (M16)

Entrée câble:

Schutzart: IP 65

Protection:

Gewicht: ca. 2.5 kg

Poids:

- A Flansch PN 40, DN 50, DIN 2527
- Flansch PN 40, DN 100, DIN 2527
- B Vorprüfung des Stützens mit Anschlussflansch im Rahmen der Kesselpfung durchführen
- C Ausgleichbohrung
- D Elektrodenstab $\varnothing = 8$ mm
- E Schaumschutzrohr DN 80
- F Hochwasser HW
- G Reduzierstück K-88,9 x 3,2 - 42,4 x 2,6 W
- H Elektrodenabstand
- I Lieferlängen: 500 mm, 1000 mm, 1500 mm
- J Niedrigwasser NW

- A Bride PN 40, DN 50, DIN 2527
- Bride PN 40, DN 100, DIN 2527
- B Pour le raccordement de la tubulure sur la chaudière tenir compte de la réglementation en vigueur
- C Perçage d'équilibrage
- D Tige d'électrode $\varnothing = 8$ mm
- E Tube de protection DN 80
- F Niveau haut NH
- G Pièce de réduction K-88,9 x 3,2 - 42,4 x 2,6 W
- H Espace électrode
- I Longueurs disponibles: 500 mm, 1000 mm, 1500 mm
- J Niveau bas NB

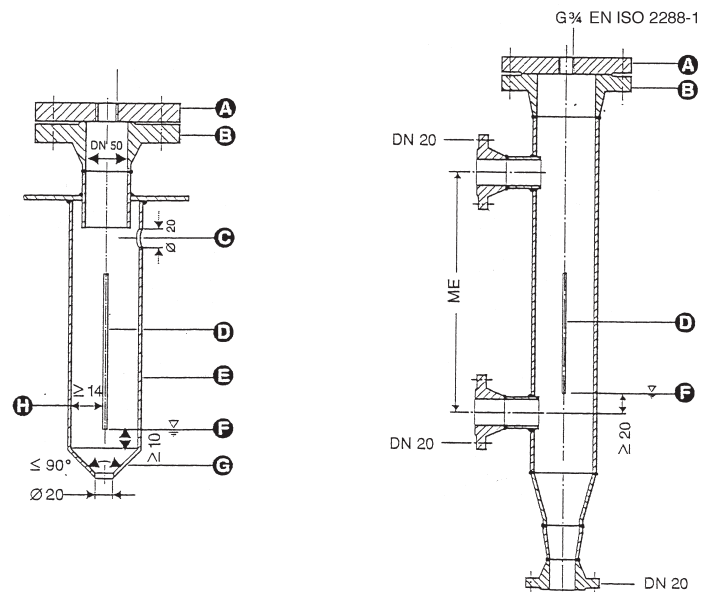

Schutzrohr für Inneneinbau
Tube de protection pour montage intérieur

Aussenliegendes Messgefäß
Bouteille de mesure extérieure