

# Absperrventil mit Faltenbalg EN-GJS-400-18-LT

## Soupape d'arrêt à soufflet EN-GJS-400-18-LT

# RAMSEYER

INDUSTRIESTRASSE 32 CH-3175 FLAMATT

<b>Ausführung:</b>	Absperrventil in Durchgangsform mit Faltenbalg und Weichdichtung PN 16, 25	Baulänge nach EN 558-1
<b>Exécution:</b>	Soupape d'arrêt droite à soufflet et joint souple PN 16, 25	Longueur selon EN 558-1
<b>Einsatzbereich:</b>	Kalt- und Heisswasser, Dampf, neutrale Flüssigkeiten; andere Medien auf Anfrage	
<b>Utilisation:</b>	Eau froide et chaude, eau surchauffée, vapeur, liquides neutres; autres fluides sur demande	
<b>Einsatztemperatur:</b>	-10°C bis +200°C	Dauereinsatztemperatur; je nach Druck, Medium, Vorschriften und chemischer Beständigkeit
<b>Température de service:</b>	-10°C à +200°C	Température permanente de service; dépend de la pression, des fluides, des prescriptions et de la résistance chimique

Pos.	Bezeichnung Dénomination	Werkstoff Matière	DIN Werkstoff Nr. N° Matériaux
1	Gehäuse Corps	EN-GJS-400-18-LT	0.7043
2	Oberteil Couvercle à étrier	EN-GJS-400-18-LT	0.7043
3	Kegel Clapet	X 20 Cr 13/PTFE	1.4021/PTFE
4	Spindel Tige	X 20 Cr 13	1.4021
5	Faltenbalg Soufflet	X 6 CrNiMoTi 17-12-2	1.4571
6	Sitzring Siège	X 12 Cr 13	1.4006
7	Stopfbuchspackung Bourrage	Grafit Graphite	
8	Stopfbuchsbrille Presse-étoupe	11 S Mn Pb 30	1.0718
9	Handrad Volant	Stahl Acier	
10	Stellungsanzeiger Indicateur de position	11 S Mn Pb 30	1.0718

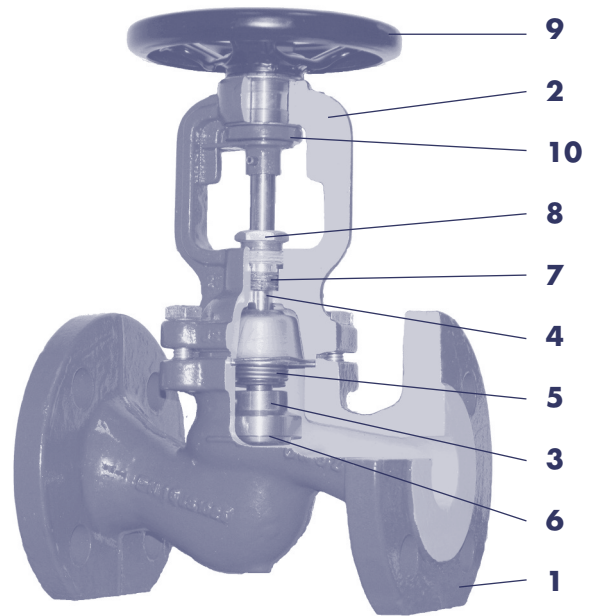

### Merkmale:

- Sphäroguss ist eine günstige Alternative zu Stahlguss. Materialeigenschaften siehe Prospekt «Technische Informationen»
- Diese Ausführung ist serienmässig mit Verdrehsicherung, Sicherheitsstopfbuchse und Stellungsanzeiger versehen

### Particularités:

- Fonte à graphite sphéroïdal est une alternative favorable par rapport à l'acier coulé. Caractéristiques des matériaux, voir prospectus «Informations techniques»
- Dispositif évitant toute torsion du soufflet, presse-étoupe de sécurité et indicateur de position

### Ausschreibungstext:

#### Libellé de soumissions:

**Absperrventil in Durchgangsform mit Faltenbalg und Weichdichtung**

EN-GJS-400-18-LT PN 16

**Fig. 234C-DN-C-08**

**Soupape d'arrêt droite à soufflet et joint souple**

EN-GJS-400-18-LT PN 25

**Fig. 234C-DN-D-08**

**Absperrventil in Durchgangsform mit Faltenbalg und Weichdichtung, mit Regulierkegel**

EN-GJS-400-18-LT PN 16

**Fig. 234C-DN-C-78**

**Soupape d'arrêt droite à soufflet et joint souple avec clapet régulateur**

EN-GJS-400-18-LT PN 25

**Fig. 234C-DN-D-78**

# Absperrventil mit Faltenbalg GGG 40.3

## Soupape d'arrêt à soufflet GGG 40.3

# RAMSEYER

INDUSTRIESTRASSE 32 CH-3175 FLAMATT

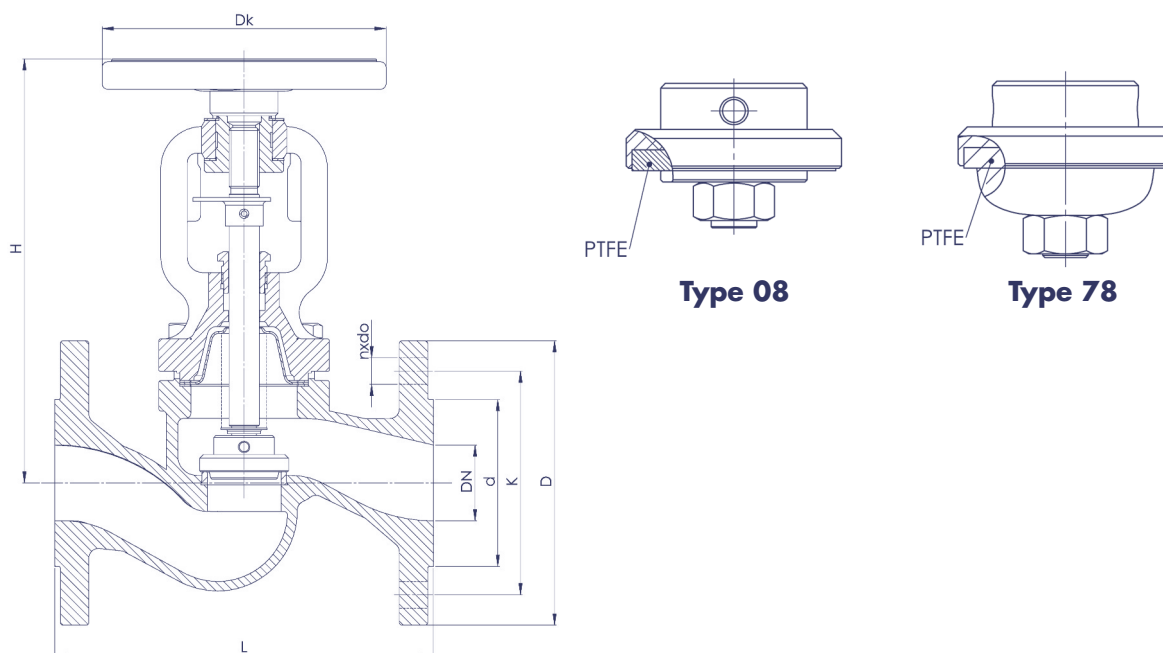

**Fig. 234C-DN-C-08**

DN		15	20	25	32	40	50	65	80	100	125	150	
kvs	m <sup>3</sup> /h	234.08	5,9	7,4	13	18	30	41	79	115	181	255	364
		234.78	3,4	6,3	9,4	16	26	40	70	106	170	245	360
L	mm	130	150	160	180	200	230	290	310	350	400	480	
H	mm	178	178	193	201	224	228	270	295	321	388	448	
Ø D	mm	PN 16	95	105	115	140	150	165	185	200	220	250	285
		PN 25	95	105	115	140	150	165	185	200	235	270	300
Ø Dk	mm		125	125	125	125	150	150	175	200	250	300	400
Gewicht/Poids	kg	234.08	3,2	3,9	4,6	6,5	9,0	11,0	15,8	20,5	35	49	76
		234.78	3,2	3,9	5,0	6,7	9,3	11,5	16,3	21,4	36	51,5	78

Flanschabmessungen und Druckverlustberechnungen siehe Prospekt «Technische Informationen»  
 Dimensions des brides et calculs des pertes de charge voir prospectus «Informations techniques»

### Auf Anfrage:

- Endschalter
- Spindelverlängerung
- Pneumatische oder elektrische Antriebe
- DN 200/250
- Flansche mit Feder und Nut
- Flansche gebohrt nach ANSI

### Sur demande:

- Indicateur de fin de course
- Rallonge pour les tiges
- Commandes pneumatiques ou électriques
- DN 200/250
- Brides à emboîtement
- Brides alésées selon ANSI