

Ausführung:

Eckform, federbelastet, PN 16, mit Anlüftung und Elastomer-Faltenbalg

Exécution:

En équerre, à ressort, PN 16, avec levier de contrôle et soufflet élastomère

Einsatzbereich:

Heizanlagen nach TRD 721 bis 120°C und 10 bar_g

Utilisation:

Réseaux de chauffage selon TRD 721 jusqu'à 120°C et 10 bar_g

Einsatztemperatur:

bis +120° C

Température de service:

jusqu'à +120° C

Pos.	Bezeichnung Dénomination	Fig. 4401
1	Gehäuse Corps	0.6025
5	Ventilsitz Siège soupape	1.4404
7	Teller Clapet	1.4122/EPDM
8	Führungsscheibe Disque de guidage	1.4104
9	Federhaube Cloche du ressort	0.7040
12	Spindel Tige	1.4021
16	Federteller Rondelle de ressort	1.0718
18	Druckschraube Vis de pression	1.4104/PTFE
40	Anlüftung Levier	0.7040
54	Feder Ressort	1.1200/1.8159
70	Faltenbalg Soufflet	EPDM

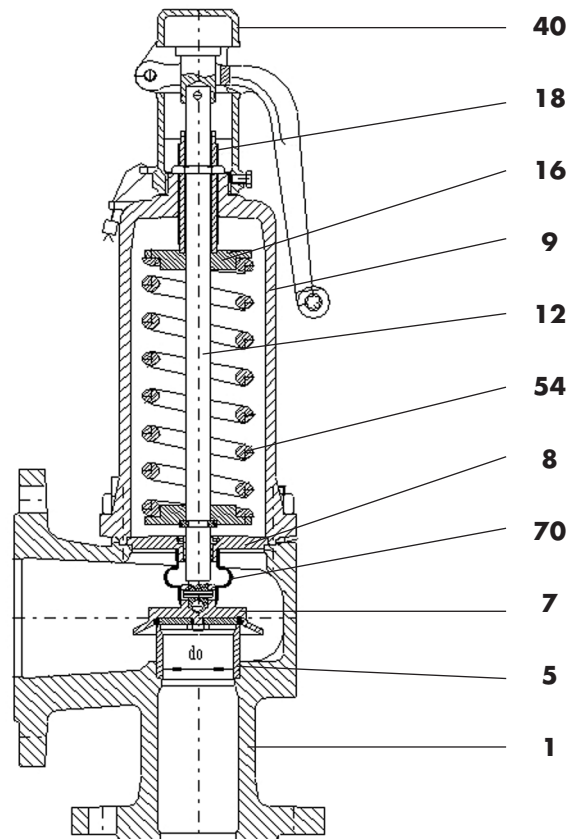

Fig. 4401 H3

Merkmale:

- Elastomer-Faltenbalg
- Teller mit O-Ring-Dichtung
- Offene Federhaube mit Anlüftung H3

Particularités:

- Soufflet élastomère
- Clapet avec joint torique
- Cloche de ressort ouverte avec levage H3

Ausschreibungstext:

Libellé de soumissions:

Sicherheitsventil für Heizanlagen
 Soupape de sûreté pour réseaux de chauffage

0.6025

PN 16

Fig. 4401

Anschlussmasse:
Côtes de raccordement:

DN Eintritt/Entrée	mm	20	25	32	40	50	65	80	100	125	150
DN Austritt/Sortie	mm	32	40	50	65	80	100	125	150	200	250
d _o	mm	18	23	29	37	46	60	74	92	98	125
a	mm	95	100	110	115	120	140	160	180	200	225
b	mm	85	105	115	140	150	170	195	220	250	285
H	mm	215	225	325	370	415	530	605	660	660	735
Gewicht/Poids	kg	9	9	12	16	22	32	56	75	85	131

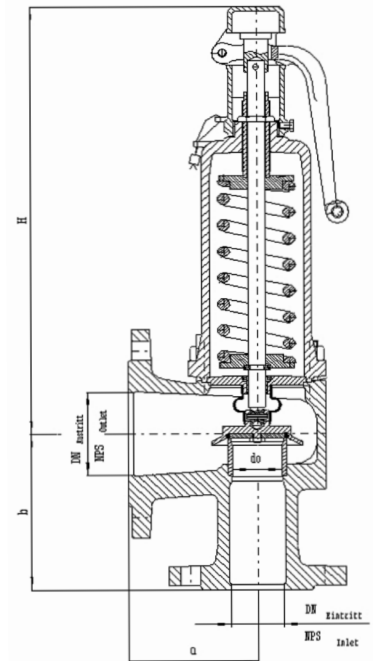

Fig. 4401 H3

Leistungstabellen / Tableaux de débits

Berechnung nach TRD 721
 Calcul selon TRD 721

d_o: Engster Strömungsdurchmesser [mm] p: Ansprechüberdruck [bar_g]
 d_o: Diamètre de passage [mm] p: Pression de tarage effective [bar_g]

I: Sattdampf (kg/h) II: Wärmeleistung [kW]
 I: Vapeur saturée (kg/h) II: Puissance de chauffage [kW]

DN	20		25		32		40		50		65		80		100		125		150	
d _o	18		23		29		37		46		60		74		92		98		125	
p	I	II	I	II	I	II	I	II	I	II	I	II	I	II	I	II	I	II	I	II
1.0	189	115	308	188	490	298	798	486	1230	751	2090	1280	3190	1940	4930	3000	5590	3410	9100	5540
1.5	247	149	403	243	641	387	1040	631	1610	975	2740	1660	4170	2520	6440	3900	7310	4420	11900	7200
2.0	302	180	493	294	783	468	1270	762	1970	1180	3350	2000	5100	3050	7880	4710	8940	5340	14500	8690
2.5	355	212	579	345	921	549	1490	894	2310	1380	3940	2350	5990	3580	9260	5530	10500	6270	17100	10200
3.0	406	240	663	392	1050	623	1710	1010	2650	1570	4510	2670	6860	4050	10600	6270	12000	7110	19500	11600
3.5	456	268	745	437	1180	695	1920	1130	2980	1750	5070	2980	7710	4530	11900	7000	13500	7940	22000	12900
4.0	507	295	827	482	1310	767	2140	1250	3300	1930	5620	3280	8560	4990	13200	7720	15000	8760	24400	14200
4.5	557	323	909	527	1440	838	2350	1360	3630	2110	6180	3590	9400	5460	14500	8430	16500	9570	26800	15600
5.0	607	350	990	571	1570	908	2560	1480	3960	2280	6740	3890	10200	5910	15800	9140	17900	10400	29200	16900
5.5	656	377	1070	615	1700	978	2770	1590	4280	2460	7290	4190	11000	6370	17100	9840	19400	11200	31600	18200
6.0	706	403	1150	658	1830	1050	2980	1700	4610	2630	7840	4480	11900	6810	18400	10600	20900	12000	34000	19400
7.0	806	456	1310	744	2090	1180	3400	1930	5260	2980	8950	5060	13600	7700	21000	11900	23800	13500	38800	22000
8.0	905	507	1470	828	2340	1320	3820	2140	5910	3310	10000	5640	15200	8580	23600	13300	26800	15000	43600	24500
9.0	1000	558	1630	911	2600	1450	4240	2360	6550	3650	11100	6200	16900	9430	26200	14600	29700	16500	48400	26900
10.0	1100	608	1800	993	2860	1580	4660	2570	7200	3970	12200	6760	18600	10300	28800	15900	32600	18000	53100	29300

Auf Anfrage:

- Gewindeflansch DN 25 bis DN 80
- Andere Werkstoffe

Sur demande:

- Bride à filetage DN 25 jusqu'à DN 80
- Autres matériaux