

Strangregulierventil Vanne d'équilibrage

RAMSEYER

INDUSTRIESTRASSE 32 CH-3175 FLAMATT

Ausführung: Exécution:	Strangregulierventil «BALLOREX», in Durchgangsform PN 16 Vanne d'équilibrage «BALLOREX», à passage droit PN 16		
Einsatzbereich: Utilisation:	Kalt- und Warmwasser Eau froide et eau chaude		
Einsatztemperatur:	max. 135 °C ≤ DN 50	Dauereinsatztemperatur; je nach Medium Vorschriften und chemische Beständigkeit beachten.	
Température de service:	max. 110 °C ≥ DN 65	Température permanente de service; selon les fluides veuillez observer les prescriptions et la résistance chimique.	

Pos.	Bezeichnung Dénomination	Werkstoff Matière	DIN Werkstoff Nr. No matériaux
1	Gehäuse Corps	≤DN 50 Ms 58 ≥DN 65 / St. 37.2	2.0380 1.0037
2	Sitz Siège	PTFE	
3	Sitz Siège	PTFE	
4	Kugel Boisseau	Messing vernickelt Laiton nickelé	
5	O-Ring Joint torique	EPDM	
6	Nippel Raccord fileté	Ms 58	2.0380
7	Führungsbuchse Douille	Ms 58	2.0380
8	Dichtung Joint	EPDM	
9	Entleerung/Mess-Stutzen Vidange/Raccord de mesure	Ms 58	2.0380
11	Spindel Tige	Ms 58	2.0380
12	Regulierschraube Vis de réglage	Ms 58 mit Indik.-Marke avec marque indic.	2.0380
13	Stopring Bague d'arrêt	Federstahl chemisch vernickelt Acier à ressort chimiquement nickelé	
	Handhebel Poignée	Nylon	

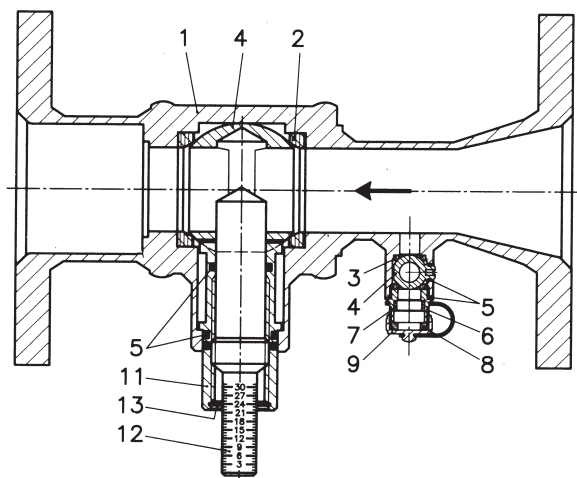

Merkmale:

- Einfache Regulierung
- Durch Handhebel geschützte Regulierschraube
- Durchfluss- und Temperaturmessung
- Abspernung dichtschiessend
- Entleerung
- Messen, wenn Anlage in Betrieb
- Nur ein Messgerät und Messfühler für alle DN
- Δt-Messung
- Messgerät und Mess-Sonde in Taschenrechner-Grösse
- Flügelrad-Messung

Particularités:

- Réglage simple
- Vis de réglage protégée par la poignée
- Mesurage de la circulation et de la température
- Fermeture étanche
- Vidange
- Mesurage quand l'installation est en service
- Qu'un seul appareil de mesure et une sonde pour tous les DN
- Mesurage Δt
- Appareil de mesure et sonde dans la grandeur d'une calculatrice de poche
- Compteur à moulinet

Ausschreibungstext:

Libellé de soumissions:

Strangregulierventil «BALLOREX» mit Flanschen
Vanne d'équilibrage «BALLOREX» à brides

Ms 58/St. 37.2

PN 16

Fig. 1000 F

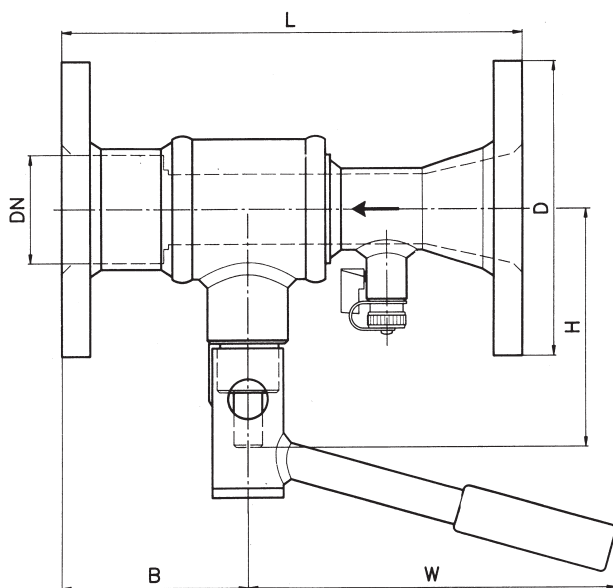

DN		25	32	40	50	65	80	100	125	150
B	mm	62,5	73,5	84,5	91,5	117,5	118	131	155	170
L	mm	160	180	200	230	290	310	350	400	480
D	mm	115	140	150	165	185	200	220	250	285
W	mm	100	170	170	170	230	230	230	230	520
H	mm	59	78	82	88	100	120	140	140	237
Gewicht/Poids	kg	3,5	5,4	6,2	9,0	13,5	20,5	28	34	44
kvs	m ³ /h	7,3	11,3	18,4	24,8	50,0	87	150	150	335

gerade Einlaufstrecke: min. 5xDN

Distance en amont min. 5xDN

- Auf Anfrage:**
- Beschichtung nach Ihren Spezifikationen ab DN 65 z.B. Epoxy (Fig. 1000 E)
 - mit Schweissenden (Fig. 1000 LE)
 - ab DN 200 als Klappe (Fig. 1000 K)
 - Abdeckkappe anstelle von Handhebel
 - Für Isolierungen Verlängerungshülse zu Handhebel bis DN 50

- Sur demande:**
- Eduction selon vos spécifications dès DN 65 p. ex. Epoxy (Fig. 1000 E)
 - avec embouts à souder (Fig. 1000 LE)
 - dès DN 200 comme clapet (Fig. 1000 K)
 - Chapeau à la place de la poignée
 - Ralonge de la poignée pour l'isolation jusqu'à DN 50

Statische Strangreguliertventile DN 10–150
Vannes d'équilibrage statiques DN 10–150

Dimensionierung:

Wenn die Wassermenge (Q) durch, und der Druckverlust (Δp) über das Ventil bekannte Faktoren sind, kann der K_v -Wert des Ventils nach K_v -Formel berechnet werden:

$$K_v = 36 \times \frac{Q \text{ [l/s]}}{\sqrt{\Delta p \text{ [kPa]}}} \text{ [m}^3\text{/h]} \text{ oder } K_v = 10 \times \frac{Q \text{ [m}^3\text{/h]}}{\sqrt{\Delta p \text{ [kPa]}}} \text{ [m}^3\text{/h]}$$

Damit können die Ventil-Dimension und die Einstellung aus dem Diagramm auf Seite 7 entnommen werden. Als eine Alternative können die Wassermenge und der Druckverlust in das K_v -Diagramm auf Seite 8 oder 9 übertragen werden.

Beispiel: Gegeben: Wassermenge (Q) = 1,3 m³/h
Druckverlust (Δp) = 16 kPa
Gewünscht: Ventil-Dimension
und Einstellung

Tragen Sie die beiden Werte in das Diagramm auf Seite 8 ein und verbinden Sie die Punkte mit einer Linie. Wo sich die Linie und die K_v -Achse kreuzen, wird der K_v -Wert abgelesen. Der Wert ist 3,3 m³/h. Von diesem Punkt wird ein waagerechter Strich gezogen, der die Einstelldiagramme von DN 20 bis DN 50 schneidet. Wählen Sie die kleinste Ventildimension oder diejenige, die am besten zur Rohrdimension passt. Dann lesen Sie die Einstellung ab. Im Beispiel wird gewählt DN 20 mit Einstellung 7,1.

Dimensionnement:

Lorsque le débit (Q) à travers la vanne et la perte de charge (Δp) dans sont connus, la valeur K_v de la vanne peut être calculée au moyen de la formule:

$$K_v = 36 \times \frac{Q \text{ [l/s]}}{\sqrt{\Delta p \text{ [kPa]}}} \text{ [m}^3\text{/h]} \text{ ou } K_v = 10 \times \frac{Q \text{ [m}^3\text{/h]}}{\sqrt{\Delta p \text{ [kPa]}}} \text{ [m}^3\text{/h]}$$

Ainsi le diamètre de la vanne et la position du pointeau dans la vanne peuvent être extraits du tableau figurant sur la page 7. Il est également possible d'utiliser les courbes de débit figurant dans les diagrammes de K_v aux pages 8 et 9 pour déterminer le diamètre de la vanne et la position du pointeau.

Exemple: Débit: Quantité d'eau (Q) = 1,3 m³/h
Perte de charge (Δp) = 16 kPa
Valeurs recherchées: Diamètre de la vanne
et position du pointeau

Reporter le débit et la perte de charge sur les axes respectifs et tirer une ligne entre les deux valeurs. Le point d'intersection entre cette ligne et l'axe K_v indique la valeur K_v de la vanne. Dans le cas présent, cette valeur est de 3,3 m³/h. Depuis ce point, tracer une horizontale; cette dernière coupe les courbes de réglage des vannes de diamètres DN 20 à DN 50. Choisissez le diamètre de vanne le plus petit ou celle qui correspond le mieux avec le diamètre de la conduite sur laquelle elle doit être installée. Relever la valeur de réglage du diamètre choisi. Dans notre exemple, le diamètre défini est le DN 20 et le réglage de 7,1.

Nennweite/Diamètre nominal

Anzahl Umdrehungen der Regulierspindel Nombre de tours du pointeau de réglage	Nennweite/Diamètre nominal									
	10/15	20	25	32	40	50	65	80	100/125	150
1	0,13	0,39	0,57	0,34	1,40	0,59	1,20	2,50	5,00	25
2	0,26	0,73	1,10	0,77	2,00	1,90	2,50	5,20	9,00	35
3	0,46	1,10	1,80	1,30	2,60	3,00	3,90	7,40	12,0	44
4	0,72	1,60	2,30	1,90	3,30	4,10	5,10	9,50	16,0	52
5	1,00	2,20	3,10	2,30	4,10	5,30	6,50	11,0	20,0	60
6	1,40	2,60	3,90	2,90	4,80	6,40	7,60	14,0	24,0	67
7	1,80	3,20	4,70	3,50	5,60	7,50	8,50	16,0	29,0	76
8	1,80	3,80	5,60	4,20	6,40	8,80	10,0	18,0	33,0	83
9	1,80	4,50	6,50	4,90	7,20	10,1	11,0	20,0	37,0	93
10	1,80	4,70	7,30	5,60	8,10	11,4	13,0	22,0	42,0	102
11	-	-	-	6,30	9,00	12,8	14,0	25,0	46,0	112
12	-	-	-	7,10	10,1	14,3	15,0	28,0	52,0	120
13	-	-	-	8,00	11,1	15,9	16,0	31,0	58,0	130
14	-	-	-	8,80	12,2	17,6	18,0	34,0	64,0	138
15	-	-	-	9,70	13,4	19,4	20,0	36,0	72,0	150
16	-	-	-	10,6	14,6	21,1	21,0	39,0	80,0	160
17	-	-	-	11,3	15,8	22,9	23,0	42,0	88,0	174
18	-	-	-	11,3	17,1	24,8	25,0	46,0	96,0	186
19	-	-	-	-	17,1	-	27,0	49,0	105,0	200
20	-	-	-	-	18,4	-	29,0	52,0	110,0	211
21	-	-	-	-	-	-	30,0	56,0	120,0	225
22	-	-	-	-	-	-	32,0	60,0	130,0	237
23	-	-	-	-	-	-	34,0	64,0	140,0	251
24	-	-	-	-	-	-	36,0	69,0	150,0	264
25	-	-	-	-	-	-	38,0	75,0	-	279
26	-	-	-	-	-	-	40,0	80,0	-	292
27	-	-	-	-	-	-	43,0	87,0	-	307
28	-	-	-	-	-	-	45,0	-	-	320
29	-	-	-	-	-	-	48,0	-	-	335
30	-	-	-	-	-	-	50,0	-	-	-

Ventilkapazität K_v für BALLOREX® S Strangregulierventile in m^3/h angegeben
(bei $\Delta p = 1$ bar und Umgebungstemp. = $20^\circ C$)

Coefficient de débit K_v pour la vanne d'équilibrage BALLOREX® S en m^3/h
(pour une perte de charge à travers la vanne de 1 bar et une température ambiante de $20^\circ C$)

**Statische Strangregulierventile DN 65-300
Vannes d'équilibrage statiques DN 65-300**

**Dimensionierungs-Diagramm für DN 65/150
Diagramme de dimensionnement pour les vannes de DN 65/150**

