

# Automatisches Abschlammentil Vanne d'ébouage automatique

# RAMSEYER

INDUSTRIESTRASSE 32 CH-3175 FLAMATT

**Ausführung:** Abschlamment-Schnellschlussventil  
**Exécution:** Vanne d'ébouage à manœuvre rapide

**Einsatzgrenzen:** MPA 46: 29 bar/234 °C  
**Plage d'utilisation:** MPA 47: 44 bar/257 °C

Pos	Bezeichnung Dénomination	Werkstoff Matière	DIN Werkstoff Nr. No matériaux
1	Gehäuse Corps	P 250 GH (C 22.8)	1.0460
2	Sitzbuchse, gehärtet Siège, trempé	X 46 Cr 13	1.4034
3	Kegel, gehärtet Clâpet, trempé	X 39 CrMo 17-1	1.4122
4	Feder Ressort	EN10270-1-SH	

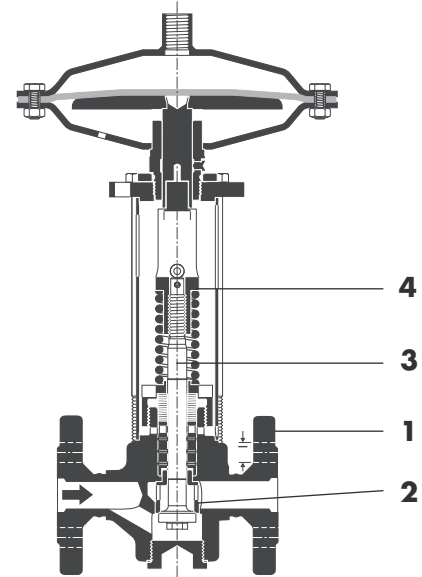

## Merkmale:

- Automatisches, programmgesteuertes Abschlammen von Dampfkesseln
- Selbsttätig nachstellende Stopfbuchspackung
- Einfache Wartung

## Particularités:

- Extraction automatique des boues de chaudières avec commande pneumatique
- Presse-étoupe auto-serrant
- Maintenance simple

## Ausschreibungstext:

### Libellé de soumission:

**Abschlammentil mit Membrantrieb mit Flanschen**  
**Vanne d'ébouage avec commande à membrane à brides**

**P 250 GH (1.0460) PN 40 Fig. MPA 46**

**Abschlammentil mit Membrantrieb mit Flanschen**  
**Vanne d'ébouage avec commande à membrane à brides**

**P 250 GH (1.0460) PN 63 Fig. MPA 47**

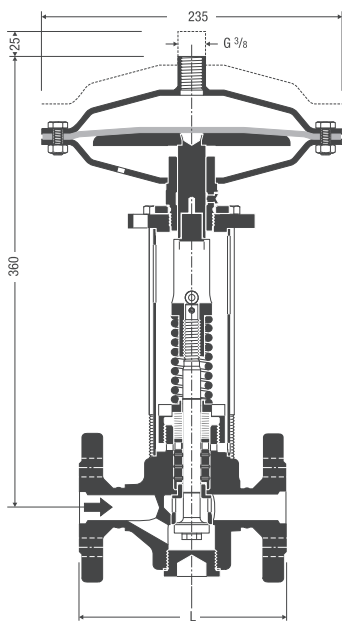

DN [mm]		20 (3/4")	25 (1")	32 (1 1/4")	40 (1 1/2")	50 (2")
L [mm]	MPA 46	150	160	180	200	230
	MPA 47	–	190	–	220	250
Gewicht/Poids [kg]	MPA 46	13.2	13.7	15.0	18.2	20.0
	MPA 47	–	13.7	–	18.2	20.0

Fig. MPA 46, MPA 47

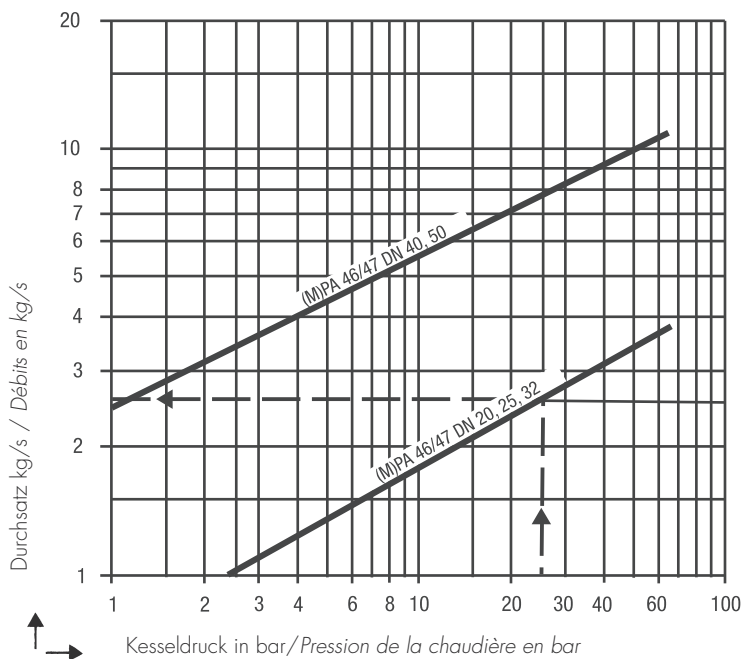

Abzulassende **Kesselwassermenge** kg/h (siehe Seite 23)  
**Quantité d'eau** à soutirer de la chaudière (voir page 23)

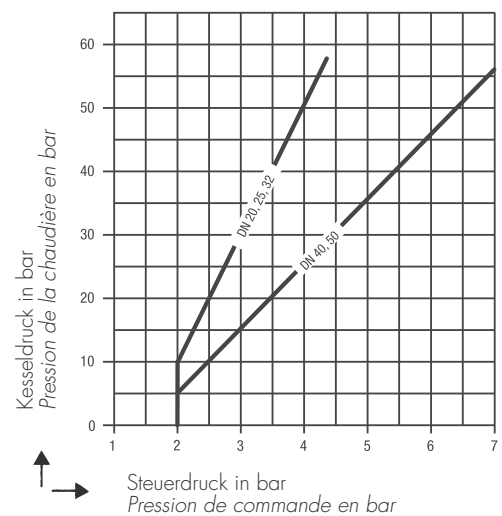

Erforderlicher **Steuerdruck** in Abhängigkeit vom Kesseldruck

**Pression de commande** nécessaire en fonction de la pression de la chaudière

### Auf Anfrage

- Schweissmuffen oder Schweissenden
- MPA 110 mit PN 250
- Flansch ANSI
- Flansch DIN PN 100/160 DIN PN 250

### Sur demande

- Manchons à souder ou embouts à souder
- MPA 110 mit PN 250
- Brides ANSI
- Brides DIN PN 100/160 DIN PN 250

## Abschlammdauer und Abschlammintervall

Beim Öffnen eines GESTRA Abschlammventils wird kurzzeitig Kessellaug abgelassen und durch den dabei entstehenden Sog Schlamm aus dem Kessel entfernt. Mit dem Abschlammen ist also zwangsläufig ein Absalzeffekt verbunden.

Die wirksame Abschlammdauer – Öffnungszeit des Abschlammventils – beträgt etwa 3–4 Sekunden. Eine Aussage darüber, in welchen Zeitabständen der Abschlammvorgang wiederholt werden sollte, lässt sich allerdings nur indirekt machen, indem man den Absalzeffekt berücksichtigt.

1. Aus dem Diagramm wird abgelesen, wieviel Kesselwasser in kg/h abgelassen werden muss, um den zulässigen Wert der Kesselwasserdichte nicht zu überschreiten.

Zum Beispiel: **50 kg/h**

### Ablesebeispiel zu Diagramm:

Salzgehalt des Speisewassers	$S = 150 \text{ mg/l}$
Zulässige Kesselwasserdichte	$K = 5000 \text{ mg/l}$
Kesselleistung	$Q = 1600 \text{ kg/h}$
Abzulassende Kesselwassermenge	<b><math>A = 50 \text{ kg/h}</math></b>

## Durée et intervalles d'extraction

L'ouverture rapide de la vanne d'ébouage GESTRA provoque de forts remous qui entraînent les boues. On obtient ainsi un maximum d'extraction avec un minimum de perte d'eau, donc d'énergie. L'eau ainsi soutirée assure également une déconcentration périodique des sels.

Durée d'extraction utile: La durée d'ouverture de la vanne ne doit pas dépasser 3 à 4 secondes. Pour déterminer la durée d'ouverture, il est nécessaire de connaître la quantité de sels à évacuer.

1. Le diagramme indique la quantité d'eau en kg/h à soutirer de la chaudière pour ne pas dépasser la valeur admissible de la teneur en sels de l'eau de la chaudière.

Par exemple: **50 kg/h**

### Exemple concernant diagramme:

Teneur en sels de l'eau d'alimentation	$S = 150 \text{ mg/l}$
Teneur en sels admise pour la chaudière	$K = 5000 \text{ mg/l}$
Débit de la chaudière	$Q = 1600 \text{ kg/h}$
Quantité d'eau à soutirer de la chaudière	<b><math>A = 50 \text{ kg/h}</math></b>

## Abzulassende Kesselwassermenge Quantité d'eau à soutirer de la chaudière

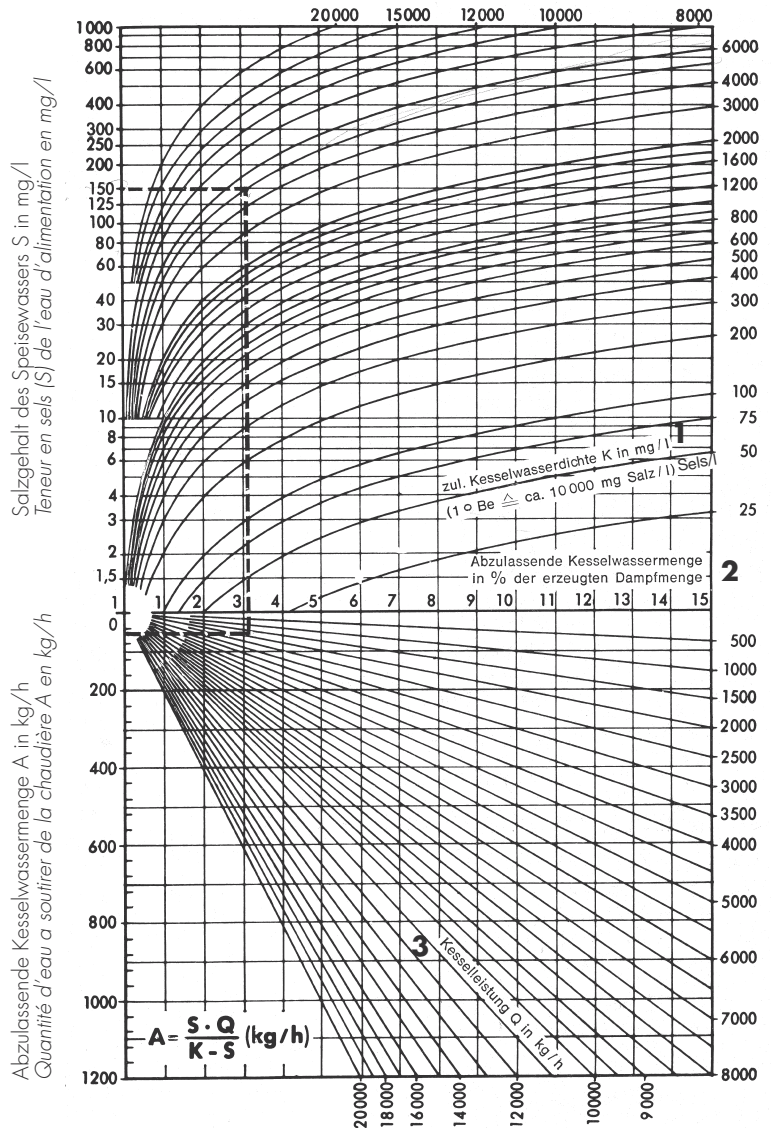

1. Teneur en sels (K) admise pour la chaudière en mg/l
2. Quantité d'eau à soutirer de la chaudière en % de la production de la vapeur
3. Débit (Q) de la chaudière en kg/h