

Absalzventil Vanne de déconcentration continue

RAMSEYER

INDUSTRIESTRASSE 32 CH-3175 FLAMATT

Ausführung: Kontinuierliches Absalzventil mit manueller Betätigung in Durchgangsform, PN 250 (PN 63/100/160)
Exécution: Vanne de déconcentration continue avec actionnement manuel à passage droit, PN 250 (PN 63/100/160)

Einsatzgrenzen: 125 bar/400 °C
Plage d'utilisation:

Pos	Bezeichnung Dénomination	Werkstoff Matière	DIN Werkstoff Nr. No matériaux
1	Gehäuse, zweiteilig Corps, en deux parties	P 250 GH (C 22.8)	1.0460
2	Düseneinsatz Tuyère radiale	GX23 CrMoV 12 1	1.4931
3	Düsennadel Tige de tuyère	X3 CrTi17	1.4510

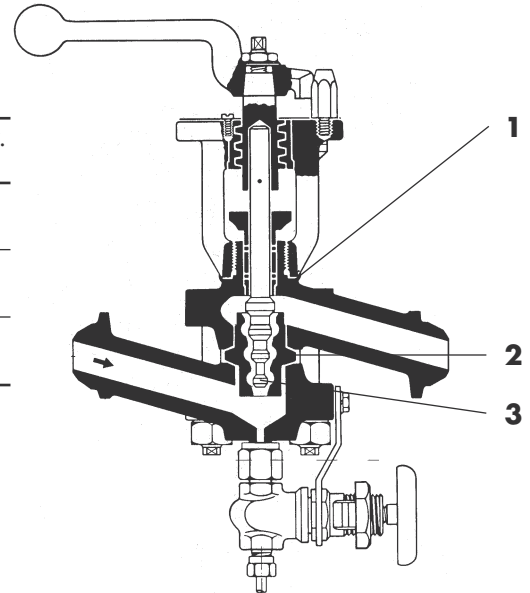

Merkmale:

- Kontinuierliches Absalzen von Dampfkesseln oder ähnlichen Anlagen
- Regulier- oder Drosselventil
- Einbau in jeder Lage
- mit Probeentnahmeventil
- Einfache Wartung

Particularités:

- Déconcentration continue des eaux de chaudières à vapeur ou installations similaires
- Vanne de réglage ou dosage
- Montage dans n'importe quelle position
- avec vanne de prise d'échantillons
- Maintenance simple

Ausschreibungstext: Libellé de soumission:

**Absalz-Regulierventil
Vanne de déconcentration continue**

P 250 GH (1.0460) DN 25 PN 250 Fig. BA 210

Anschlüsse (bei Bestellung angeben):
- Schweissende

Raccordements (à indiquer lors de la commande):
- Embouts à souder

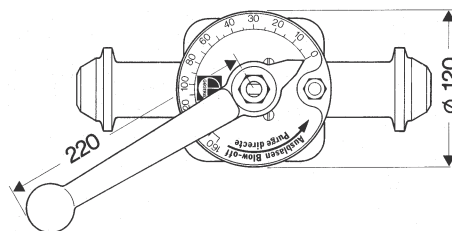
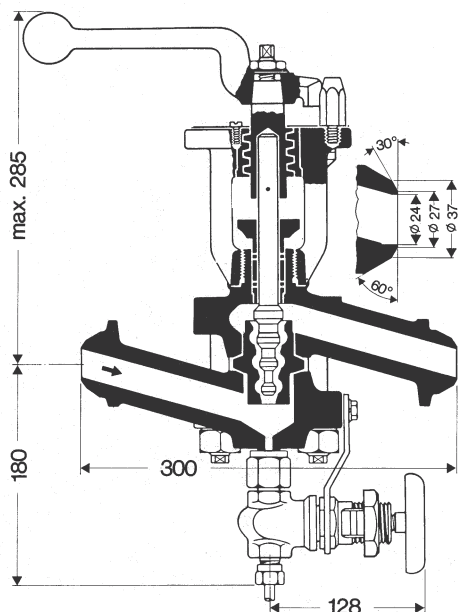

Probenentnahmeventil mit Rohranschluss Ermeto S 8
 Vanne de prise d'échantillons avec raccord type Ermeto S 8

Fig. BA 210

Gewicht BA 210 ca. 21 kg
 Poids BA 210 env. 21 kg

Betriebstemperatur °C Température °C	120	200	250	300	350	400
Betriebsüberdruck bar Pression de service max. bar	250	200	175	150	140	125

Leistungsdiagramme siehe Seite 15

Diagrammes de puissance voir page 15

Auf Anfrage

- Schweissmuffen oder Flansch
- BA211 mit PN 320
- BA 210k und BA 211k mit Sonderdüse bei geringen Durchsatzmengen

Sur demande

- Manchons à souder ou brides
- BA 211 avec PN 320
- BA 210k et BA 211k avec tuyère spéciale pour des faibles débits

Typen, Durchsatz, Einstellwerte/Types, débits, valeurs

Auswahl des Ventiltyps nach Druck und Temperatur siehe Einsatzgrenzen. Einstellwert für den gewünschten Durchsatz (Absatzmenge) siehe Diagramme. In der Ausblasstellung (Regulierhebel am Anschlag) wird, auf Einstellwert 100 bezogen, der ungefähr dreifache Durchsatz erzielt.

Sélection du type suivant pression et température voir «Plage d'utilisation». Les diagrammes ci-dessous indiquent les débits en fonction du réglage sur les graduations du cadran. En position purge directe (manette contre la butée) le débit est environ 3 fois supérieur à celui obtenu à la graduation 100.

Leistungsdiagramme/Diagrammes de puissance

- ¹ Für relativ geringe Durchsatzmengen (gestrichelter Bereich) BA 210 k oder 211 k (mit Sonderdüse) verwenden. Einstellwerte nach Diagramm unten.
- ² Übersteigt der erforderliche Durchsatz die Werte nach diesem Diagramm, bitte GESTRA Reaktomaten mit Radialstufendüsen BA 39 verwenden.
- ¹ Pour des faibles débits (compris dans le tracé en traits discontinus) utiliser les BA 210 k ou 211 k (avec tuyère spéciale). Graduation suivant diagramme ci-dessous.
- ² Si le débit à évacuer est supérieur au débit indiqué dans ce diagramme, il faut utiliser les Réactomats GESTRA à tuyère étagée radiale, type BA 39.

BA 210, BAE 210

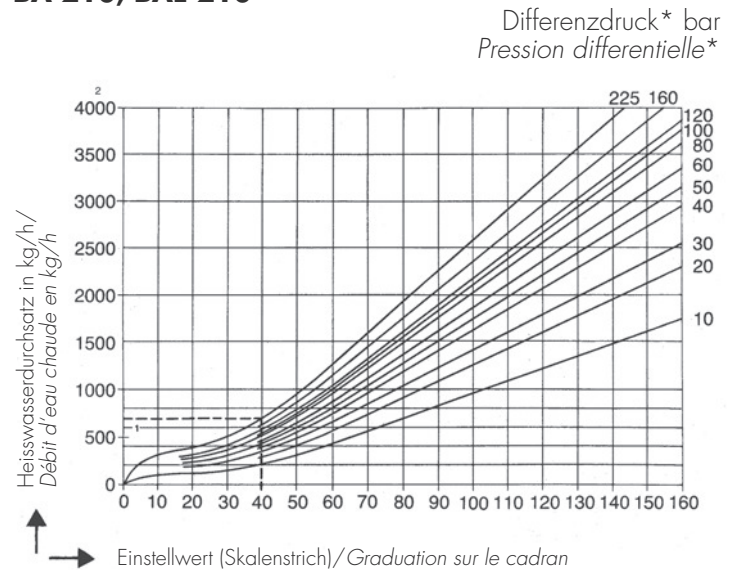

- * Differenzdruck (Arbeitsdruck) = Druck **vor** abzüglich Druck **hinter** dem Reaktomaten.
Bei einer Steigeleitung hinter dem Reaktomaten verringert sich der Differenzdruck um praktisch 1 bar je 7 m Förderhöhe.
- * Pression différentielle (pression de service) = pression **amont** moins pression **aval** du réactomat.
S'il faut refouler l'eau de la chaudière en aval du réactomat, la pression différentielle diminue d'env. 1 bar par 7 m de hauteur de refoulement.

BA 210k, BAE 210k

