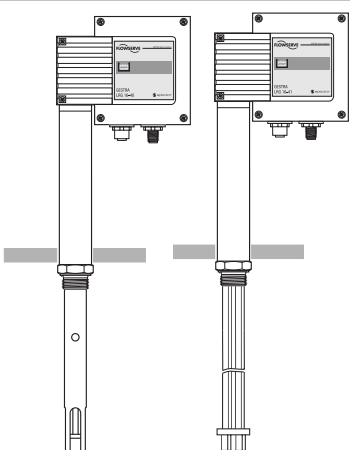
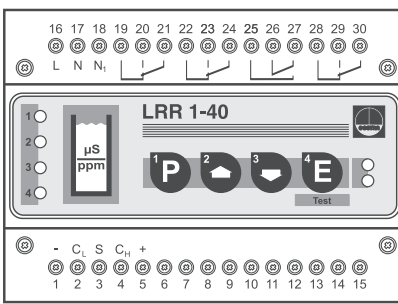
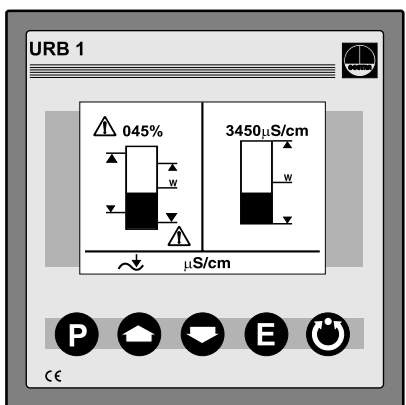

- Ausführung:** Leitfähigkeitstransmitter mit Temperaturfühler Pt 1000. 2-Elektroden-System (LRG 16-40 und LRG 17-40) bzw. 4-Elektroden-System (LRG 16-41).
 Temperaturkoeffizient am Regler einstellbar.
- Exécution:** Transmetteur de conductibilité avec capteur de température Pt 1000. Système à deux électrodes (LRG 16-40 et LRG 17-40) resp. système à 4 électrodes (LRG 16-41).
 Compensation de la température ajustable au régulateur.
- Einsatzbereich:** In Verbindung mit dem Absalzregler LRR 1-40, dem Bedien- und Visualisierungsgerät URB 1 sowie dem Absalzventil BAE36 als Leitfähigkeitsmess- und Regelsystem in Dampfkesselanlagen
- Utilisation:** En connexion avec le régulateur LRR 1-40, l'appareil de réglage et de visualisation URB 1 ainsi que la soupape de déconcentration BAE36 comme système de mesure et réglage de la conductibilité dans les installations de chaudières à vapeur
- Einsatztemperatur:** bis Sattdampf temperatur; resp. bis 70°C am Stecker
- Température de service:** jusqu'à la température de saturation, resp. 70°C à la prise
- | | |
|-----------|--------------|
| LRG 16-40 | 32 bar/238°C |
| LRG 16-41 | 32 bar/238°C |
| LRG 17-40 | 60 bar/275°C |

Gerätekombinationen / Combinaison d'appareils		
LRG 16-40 LRG 16-41 LRG 17-40	Regler LRR 1-40 Régulateur LRR 1-40	Bedien- und Visualisierungsgerät URB 1e Appareil de réglage et visualisation URB 1e
 <p>LRG 16-40 LRG 16-41</p>	 <p>Siehe Seiten 32-33 Voir pages 32-33</p>	 <p>Siehe Seiten 34-35 Voir pages 34-35</p>

- Merkmale:**
- Bauteilkennzeichen TÜV WÜL 02-007 BAF-MUC 0205103881003
 - Widerstandsthermometer Pt 1000
 - CAN-Datenbus
 - Zellkonstante C = 0.2 cm⁻¹
 - Messbereiche
 0,5-12'000* µS/cm 25°C (LRG 16-40, LRG 17-40)
 100-10'000 µS/cm 25°C (LRG 16-41)

*bevorzugter Messbereich bis 500 µS/cm

- Particularités:**
- Numéro d'homologation TÜV WÜL 02-007 BAF-MUC 0205103881003
 - Thermomètre à résistance Pt 1000
 - CAN-Bus
 - Constante de la cellule C = 0.2 cm⁻¹
 - Plages de mesure
 0,5-12'000* µS/cm 25°C (LRG 16-40, LRG 17-40)
 100-10'000 µS/cm 25°C (LRG 16-41)

*Plage de mesure préférée jusqu'à 500 µS/cm

Ausschreibungstext:
Libellé de soumission:

Leitfähigkeitselektrode, 2-Elektroden-System Electrode de conductibilité, système à 2 électrodes	1.4571	G 1"	PN 40	Fig. LRG 16-40
	L=200, 300, 400, 500, 600, 800, 1000 mm			
Leitfähigkeitselektrode, 4-Elektroden-System Electrode de conductibilité, système à 4 électrodes	1.4571	G 1"	PN 40	Fig. LRG 16-41
	L=180, 300, 380, 500, 600, 800, 1000 mm			
Leitfähigkeitselektrode, 2-Elektroden-System Electrode de conductibilité, système à 2 électrodes	1.4571	G 1"	PN 63	Fig. LRG 17-40
	L=200, 300, 400, 500, 600, 800, 1000 mm			

Remarque:

Pour des raisons de lisibilité, nous n'avons malheureusement pas pu intégrer le texte français dans les dessins ci-dessous. Nous vous prions de nous en excuser. Sur demande nous nous ferons un plaisir de vous faire parvenir les feuilles techniques en français.

LRG 16-40, LRG 17-40

LRG 16-41

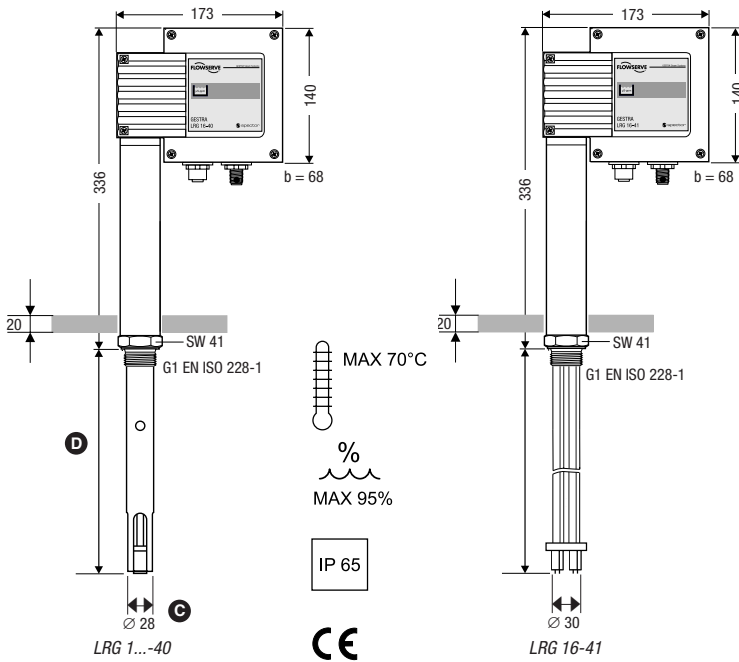

- A Flansch PN 40, DN 50, DIN 2527
Flansch PN 40, DN 100, DIN 2527
- B Vorprüfung des Stutzens mit Anschlussflansch im Rahmen der Kesselprüfung durchführen
- C Elektrodenstab $\varnothing = 28$ mm
- D Mess- und Einbaulänge

- A Bride PN 40, DN 50, DIN 2527
Bride PN 40, DN 100, DIN 2527
- B Pour le raccordement de la tubulure sur la chaudière tenir compte de la réglementation en vigueur
- C Tige d'électrode $\varnothing = 28$ mm
- D Longueur de mesure et montage

Anschlussplan

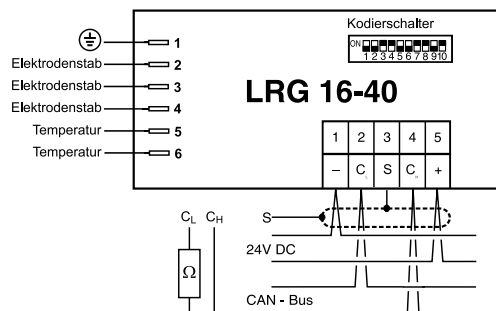

Abschlusswiderstand 120 Ohm,
Leitung paarig verseilt.

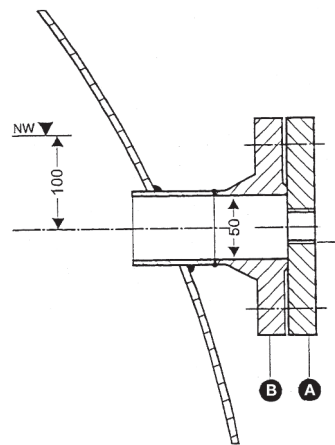

- Einbaulagen/Montage:
- horizontal/horizontal
 - vertikal/vertical
 - schräg/oblique

Kesselstutzen, Horizontaleinbau
Tubulure de chaudière, montage horizontal