

**Ausführung:** Schieber aus Stahlguss mit druckdichtendem Deckel, Class 2500, Size 2''–20''

**Design:** Gate valves of cast steel with pressure sealed cover, Class 2500, Size 2''–20''

**Standards:** Ausführung / Design: ANSI B16.34 & API 600

Prüfung / Testing: API 598

Baulänge face-to-face dimension: ANSI B16.10

Flansche / Flanged ends: ANSI B16.5

Schweissenden / Butt weld ends: ANSI B16.25

**Werkstoffe (Gehäuse):** WCB, WC1, WC6, WC9, LCB, LCC, LC3, C5, C12,

**Materials (Body):** CF8, CF8M, CF3, CF3M, CF8C, ...

**Werkstoffe (Einbauteile):** 13%Cr, 304, 304L, 316, 316L, 321, 347,

**Materials (Trims):** F-51, Monel, ...

Class		2500										
Size	[inch]	2''	3''	4''	6''	8''	10''	12''	14''	16''	18''	20''
dn	[mm]	38	57	73	111	146	184	219	241	276	311	343
A	[mm]	279	368	457	610	762	914	1041	1118	1245	1397	1549
B	offen/open [mm]	450	623	718	1043	1400	1690	1910	2190	2410	2800	3070
C	geschlossen/closed [mm]	400	550	625	908	1185	1472	1654	1913	2088	2425	2660
D	[mm]	254	310	510	610	900	1100	1300	1300	1300	1300	1300
Gewicht	SE*	[kg]	37	75	160	410	820	1421	2140	3170	4710	6275
Weight	bwe*	[kg]	37	75	160	410	820	1421	2140	3170	4710	6275

\*SE = Schweissenden / bwe = butt welding ends

Abweichungen bei Verwendung anderer Anschlüsse möglich

Changes possible using other connections

**Merkmale:**

- Mit druckdichtendem Deckel
- Flanschform RF und RTJ, Schweissenden
- Dichtring geschraubt (wechselbar), eingeschweisst
- Betätigung: Handrad, Getriebe, elektrisch, pneumatisch, hydraulisch

**Features:**

- With pressure sealed cover
- Flange raised face RF and RTJ, butt weld ends
- Seat rings threaded (renewable), welded
- Operation: Handwheel, gear, electric, pneumatic, hydraulic

**Auf Anfrage:**

- Fig. 920-07 mit Class 600 und Size 2''–30''
- Fig. 920-08 mit Class 900 und Size 2''–24''
- Fig. 920-09 mit Class 1500 und Size 2''–24''

**On demand:**

- Fig. 920-07 with Class 600 and Size 2''–30''
- Fig. 920-08 with Class 900 and Size 2''–24''
- Fig. 920-09 with Class 1500 and Size 2''–24''

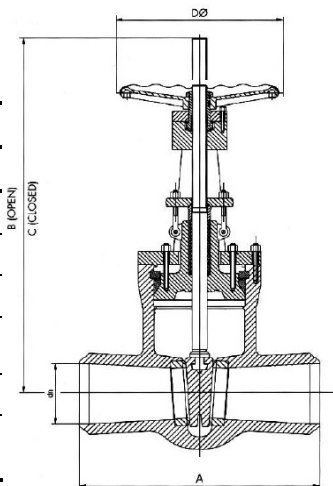

**Fig. 920-10**

**Schieber aus Stahlguss mit druckdichtendem Deckel**  
**Gate valves of cast steel with pressure sealed cover**

**Class 2500 Size 2''–20'' Fig. 920-10**