

Absperrventil GP240GH (P250GH) Soupape d'arrêt GP240GH (P250GH)

RAMSEYER

INDUSTRIESTRASSE 32 CH-3175 FLAMATT

Ausführung:	Absperrventil in Durchgangsform metallisch dichtend PN 40	Baulänge nach EN 558-1
Exécution:	Soupape d'arrêt droite avec surfaces d'appui métalliques PN 40	Longueur selon EN 558-1
Einsatzbereich: Utilisation:	Kalt- und Heisswasser, Dampf, neutrale Flüssigkeiten; andere Medien auf Anfrage Eau froide et chaude, eau surchauffée, vapeur, liquides neutres; autres fluides sur demande	
Einsatztemperatur: Température de service:	-20°C bis +400°C -20°C à +400°C	Dauereinsatztemperatur; je nach Druck, Medium, Vorschriften und chemischer Beständigkeit Température permanente de service; dépend de la pression, des fluides, des prescriptions et de la résistance chimique

Pos.	Bezeichnung Dénomination	Werkstoff Matière	DIN Werkstoff Nr. N° Matériaux
1	Gehäuse Corps	GP240GH	1.0619
2	Oberteil Couvercle à étrier	GP240GH	1.0619
3	Kegel Clapet	X 20 Cr 13	1.4021
4	Spindel Tige	X 20 Cr 13	1.4021
6	Sitzring Siège	X 12 Cr 13	1.4006
7	Stopfbuchspackung Bourrage	Grafit Graphite	
8	Stopfbuchsbrille Presse-étoupe	11 S MnPb 30	1.0718
9	Handrad Volant	EN-GJS-400-18-LT	0.7043

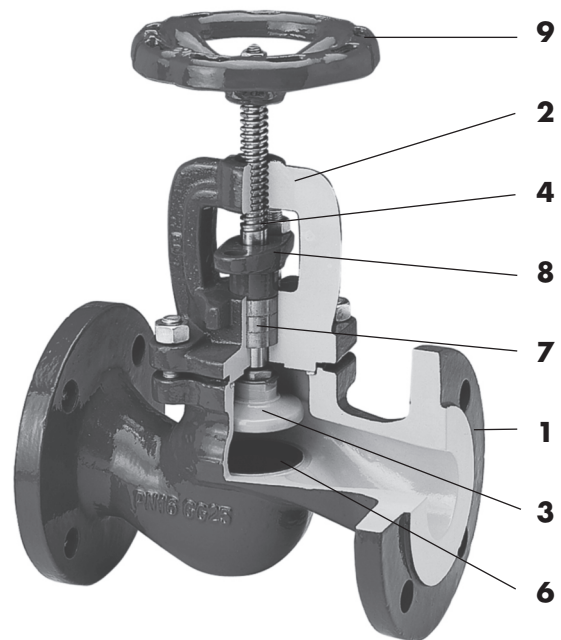

Merkmale:

- Die Stopfbuchspackung kann mit der Stopfbuchsbrille nachgezogen werden
- Stahlguss ist ein sicherer, bewährter Werkstoff zu günstigem Preis. Materialeigenschaften siehe Prospekt «Technische Informationen»
- Die überdrehten Flansche geben eine sichere Schraubenauflage

Particularités:

- Les bourrages peuvent être resserrés grâce au presse-étoupe.
- Acier coulé est une matière sûre et éprouvée au meilleur prix. Caractéristiques des matériaux, voir prospectus «Informations techniques»
- Les brides usinées améliorent le montage

Ausschreibungstext:

Libellé de soumissions:

Absperrventil, metallisch dichtend
Soupape d'arrêt, surface d'étanchéité métallique

GP240GH

PN 40

Fig. 215F-DN-E-01

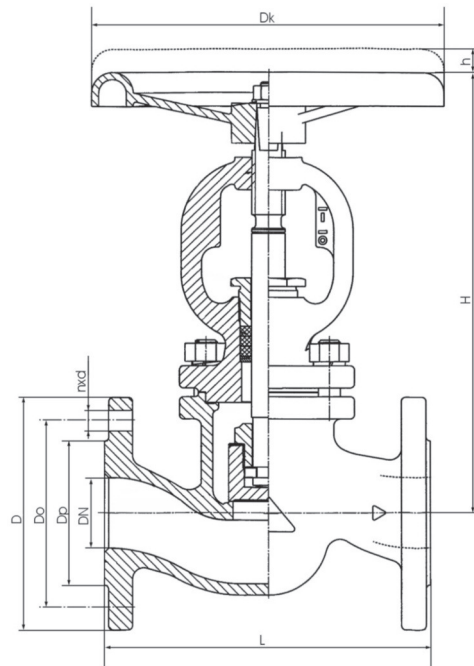

Fig. 215F-DN-E-01

DN		15	20	25	32	40	50	65	80	100	125	150	200
kvs	m ³ /h	4,3	7	11	17,5	27	47	68	116	162	250	364	550
L	mm	130	150	160	180	200	230	290	310	350	400	480	600
H	mm	189	189	189	220	220	295	295	368	368	523	523	576
Ø D	mm	95	105	115	140	150	165	185	200	235	270	300	375
Ø Dk	mm	120	120	120	160	160	195	195	280	280	350	350	400
Gewicht/Poids	kg	4,3	5,1	5,8	9,5	9,8	17,5	20,5	34	44	77	113	180

Flanschabmessungen und Druckverlustberechnungen siehe Prospekt «Technische Informationen»
 Dimensions des brides et calculs des pertes de charge voir prospectus «Informations techniques»

Auf Anfrage:

- Kegel mit Weichdichtung (Type 08)
- Entlastungskegel
- Regulierkegel (Type 71)
- Faltenbalgführung
- Stellanzeige
- Endschalter
- Spindelverlängerung
- Flansche mit Feder und Nut
- Flansche gebohrt nach ANSI

Sur demande:

- Clapet avec joint souple (type 08)
- Clapet de décharge
- Clapet régulateur (type 71)
- Exécution avec soufflet
- Indicateur de position
- Indicateur de fin de course
- Rallonge pour les tiges
- Brides à emboîtement
- Brides alésées selon ANSI